

**MECHANIKA SYNCHRO***

- 1 nastavení výšky sedáku: nadzvednutí páčky
- 2 nastavení sklonu opěráku:
 - nadzvednutí páčky – možnost houpání
 - zatlačení páčky směrem dolů – zablokování ve zvolené pozici (možnost 5 poloh)
- 3 nastavení odporu opěráku při houpání: otáčením kolečka

MECHANIKA SYNCHRO*

- 1 nastavení výšky sedáku: posunutí ovladače vpravo
- 2 nastavení sklonu opěráku: zablokování ve zvolené pozici (možnost 4 poloh) – posunutí ovladače vlevo

**MECHANIKA T-SYNCHRO***

- 1 nastavení výšky sedáku: nadzvednutí páčky
- 2 nastavení sklonu opěráku:
 - nadzvednutí páčky – možnost houpání
 - zatlačení páčky směrem dolů – zablokování ve zvolené pozici (možnost 5 poloh)
- 3 nastavení odporu opěráku při houpání: otáčením kolečka
- 4 horizontální posuv sedáku: přitažení páčky k sedáku, rozsah 50 mm

LEVIA**MECHANIKA TB-SYNCHRO***

- 1 nastavení výšky sedáku: nadzvednutí „křídýlka“ mechaniky
- 2 horizontální posuv sedáku: nadzvednutí „křídýlka“ mechaniky, rozsah 58 mm
- 3 nastavení sklonu opěráku:
 - pootočení konce ovládací páčky – možnost houpání
 - navrácení / pootočení konce ovládací páčky – zablokování ve zvolené pozici (možnost 4 poloh)
- 4 nastavení odporu opěráku při houpání: otáčením konce ovládací páčky

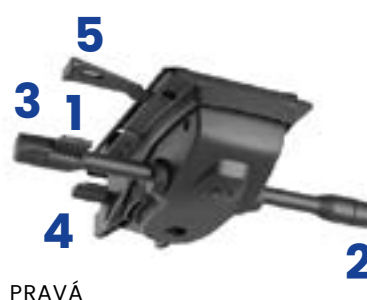
**MECHANIKA IMA/ERGO***

- 1 nastavení výšky sedáku: pootočení páčky
- 2 nastavení sklonu opěráku:
 - pootočení páčky (IMA) / zmáčknutím tlačítka (ERGO) – možnost houpání
 - pootočení páčky zpět (IMA) / zmáčknutím tlačítka (ERGO) – zablokování ve zvolené pozici (možnost 5 poloh)
- 3 nastavení odporu opěráku při houpání: otáčení ovladače
- 4 nastavení sklonu sedáku 0°, 2,5°, 5°: pootočení ovladače
- 5 nastavení hloubky sedáku: zatlačení páčky / uvolnění páčky, rozsah 60 mm

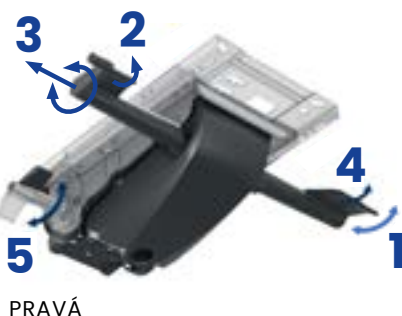
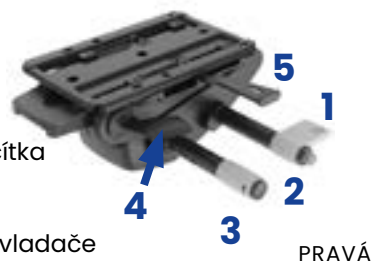
**MECHANIKA SYN LaP***

- 1 aretace opěráku ve zvolené pozici
- 2 nastavení výšky sedu
- 3 nastavení síly odporu houpání
- 4 horizontální posuv sedáku - nastavení hloubky sedáku rozmezí 65 mm, 6 pozic nastavení
- 5 nastavení negativního sklonu sedáku: 0°, 5°.



MECHANIKA PIASTR

- 1 nastavení výšky sedadla: zmáčknutí páčky

PRAVÁ

MECHANIKA ASYNCHRO

- 1 nastavení výšky sedadla: zmáčknutí páčky
- 2 aretace naklápění opěraku: zmáčknutí páčky
- 3 naklápění sedáku: přitažení páčky



PRAVÁ



KLOUBOVÝ MECHANISMUS + PIASTR

- 1 nastavení výšky opěraku: uvolnění aretačního šroubu, zatažení aretačního šroubu
- 2 aretace naklápění opěraku: uvolnění aretačního šroubu, zatažení aretačního šroubu
- 3 nastavení vzdálenosti opěraku od sedáku: uvolnění aretačního šroubu, zatažení aretačního šroubu
- 4 nastavení výšky sedadla: zmáčknutí páčky

PRAVÁ



PRAVÁ

MARLENE



PRAVÁ

MECHANIKA HOUPACÍ*

- 1 nastavení výšky sedáku: přitažení páčky
- 2 nastavení odporu opěraku při houpání otáčením páčky
- 3 nastavení sklonu opěraku: otočení páčky - zablokování ve zvolené pozici (3 polohy)

MERLI

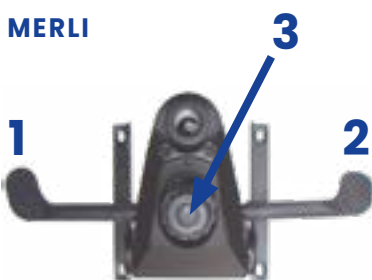

PRAVÁ

MECHANIKA ASSISTBLOCK*

- 1 nastavení výšky sedáku: přitažení páčky
- 2 nastavení sklonu opěraku:
 - otočení páčky - zablokování ve zvolené pozici (4 polohy)
 - otočení páčky zpět - možnost houpání
- 3 nastavení odporu opěraku při houpání: otáčením kolečka

DISPOS

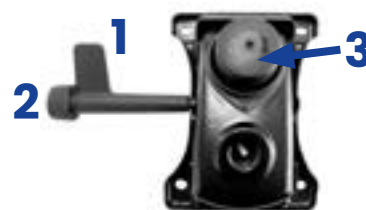

PRAVÁ



PRAVÁ

MECHANIKA SYNCHRO NON*

- 1 nastavení výšky sedáku: otočení páčky
- 2 nastavení sklonu opěraku:
 - zmáčknutí tlačítka - zablokování ve zvolené pozici (5 poloh)
 - opětovné zmáčknutí tlačítka - možnost houpání
- 3 nastavení odporu opěraku při houpání: pootáčením páčky
- 4 horizontální posuv sedáku: otočení páčky (odjištění aretace), rozsah 50 mm
- 5 omezení náklonu opěraku: zmáčknutí tlačítka