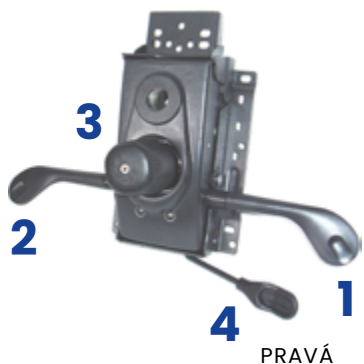
**MECHANIKA SYNCHRO\***

- 1 nastavenie výšky sedadla: nadvihnutie páčky
- 2 nastavenie sklonu operadla:
  - nadvihnutie páčky – možnosť hojdania
  - zatlačenie páčky smerom nadol – zablokovanie vo zvolenej pozícii (možnosť 5 polôh)
- 3 nastavenie odporu operadla pri hojdaní: otáčaním kolieska

**MECHANIKA T-SYNCHRO\***

- 1 nastavenie výšky sedadla: nadvihnutie páčky
- 2 nastavenie sklonu operadla:
  - nadvihnutie páčky – možnosť hojdania
  - zatlačenie páčky smerom nadol – zablokovanie vo zvolenej pozícii (možnosť 5 polôh)
- 3 nastavenie odporu operadla pri hojdaní: otáčaním kolieska
- 4 horizontálny posuv sedadla: pritiažnutie páčky k sedadlu, rozsah 50 mm

**MECHANIKA TB-SYNCHRO\***

- 1 nastavenie výšky sedadla: nadvihnutie „krídelka“ mechaniky
- 2 horizontálny posuv sedadla: nadvihnutie „krídelka“ mechaniky, rozsah 58 mm
- 3 nastavenie sklonu operadla:
  - pootočením konca ovládacej páčky – možnosť hojdania
  - navrátením / pootočením konca ovládacej páčky – zablokovanie vo zvolenej pozícii (možnosť 4 polôh)
- 4 nastavenie odporu operadla pri hojdaní: otáčaním konca ovládacej páčky

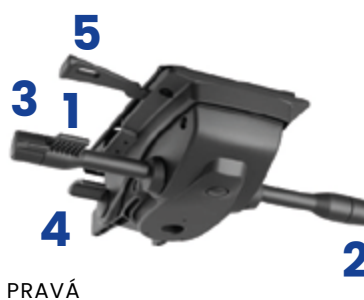
**MECHANIKA IMA/ERGO\***

- 1 nastavenie výšky sedadla: pootočením páčky
- 2 nastavenie sklonu operadla:
  - pootočením konca ovládacej páčky (IMA) / stlačením tlačidla (ERGO) – možnosť hojdania
  - otočenie páčky späť (IMA) / stlačením tlačidla (ERGO) – zablokovanie vo zvolenej pozícii (možnosť 5 polôh)
- 3 nastavenie odporu operadla pri hojdaní: otáčanie ovládača
- 4 nastavenie sklonu sedadla 0°, 2.5°, 5°: pootočenie ovládača
- 5 nastavenie hĺbky sedadla: zatlačenie páčky / uvoľnenie páčky, rozsah 60 mm

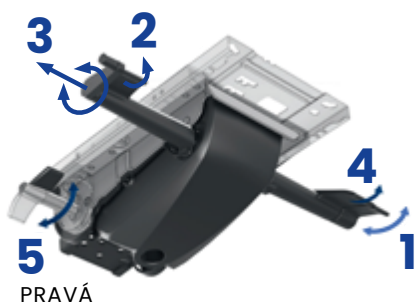
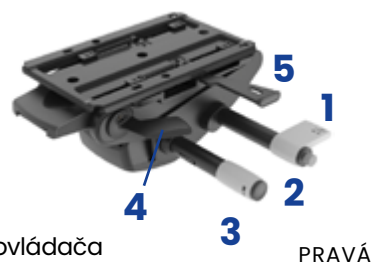
**MECHANIKA SYN LaP\***

- 1 aretácia operadla vo zvolenej pozícii
- 2 nastavenie výšky sedu
- 3 nastavenie sily odporu hojdania
- 4 horizontálny posuv sedadla – nastavenie hĺbky sedadla rozmedzí 65 mm, 6 pozícií nastavenia
- 5 nastavenie negatívneho sklonu sedadla

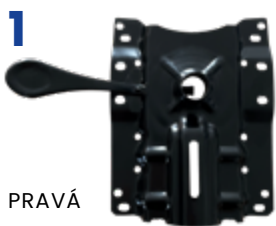

PRAVÁ

**MECHANIKA  
PIASTR**

- 1 nastavenie výšky sedadla: stlačenie páčky

**MECHANIKA  
ASYNCHRO**

- 1 nastavenie výšky sedadla: stlačenie páčky
- 2 aretácia naklápania operadla: stlačenie páčky
- 3 naklápanie sedadla: pritiahnutie páčky



PRAVÁ

**KÍBOVÝ MECHANIZMUS + PIASTR**

- 1 nastavenie výšky operadla: uvoľnenie aretačnej skrutky, zatiahnutie aretačnej skrutky
- 2 aretácia naklápania operadla: uvoľnenie aretačnej skrutky, potiahnutie aretačnej skrutky
- 3 nastavenie vzdialenosti operadla od sedadla: uvoľnenie aretačnej skrutky, zatiahnutie aretačnej skrutky
- 4 nastavenie výšky sedadla: stlačenie páčky

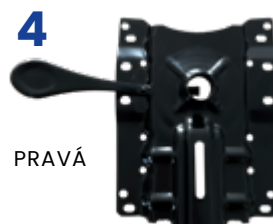

PRAVÁ

**MARLENE**

PRAVÁ

**HOJDACIA MECHANIKA\***

- 1 nastavenie výšky sedadla: potiahnite páčku
- 2 nastavenie odporu operadla pri hojdaní: pootočením páčky
- 3 nastavenie sklonu operadla: otočenie páčky - zaistenie vo zvolenej polohe (3 polohy)

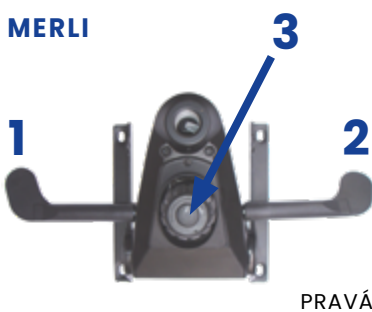
**MERLI**

PRAVÁ

**MECHANIKA ASSISTBLOCK\*/DISPOS\***

- 1 nastavenie výšky sedadla: vytiahnutie páčky
- 2 nastavenie sklonu operadla:
  - otočenie páčky - zaistenie vo zvolenej polohe (4 polohy)
  - otočenie páčky späť - možnosť hojdania
- 3 nastavenie odporu operadla pri hojdaní: otočením kolieska

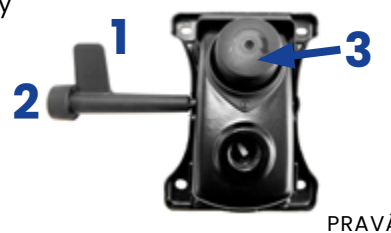
**DISPOS**

PRAVÁ



PRAVÁ

**MECHANIKA SYNCHRO NON\***

- 1 nastavenie výšky sedadla: otočenie páčky
- 2 nastavenie sklonu operadla:
  - stlačením tlačidla - zaistenie vo zvolenej polohe (5 polôh)
  - opätovné stlačenie tlačidla - možnosť hojdania
- 3 nastavenie odporu operadla pri hojdaní: pootočením páčky
- 4 horizontálny posuv sedadla: otočením páčky (odistenie aretácie), rozsah 50 mm
- 5 obmedzenie náklonu operadla: stlačením tlačidla